

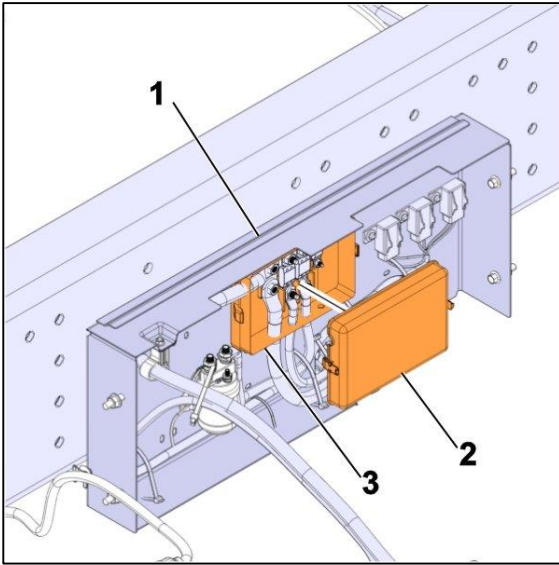

Hộp cầu chì, cầu chì chính, mô tả bộ phận
Hộp cầu chì, cầu chì chính
Tổng quan



Mục đích của cầu chì chính là cung cấp nguồn điện được bảo vệ cho hệ thống điện của xe. Cầu chì nằm trong hộp cầu chì được lắp trên tấm sau (1) của hộp ắc quy. Nắp hộp cầu chì (2) có thể dễ dàng tháo rời bằng cách ấn vào các kẹp ở cả hai bên. Vỏ dưới (3) được lắp vào tấm sau bằng bốn chốt cố định. Vỏ dưới giữ cầu chì, thanh cái và các giao diện với cáp nguồn.

Lưu ý: Sử dụng lực siết được chỉ định. Lực siết không chính xác sẽ dẫn đến kết nối lỏng lẻo tạo ra nhiệt ở các khu vực tiếp xúc. Lực siết quá mức có thể gây biến dạng các kết nối cầu chì dẫn đến nứt nhựa.